



## VRAAG HET DE VOGELS ZELF MAAR!

### Activiteiten rond een voedertafel

*Niet zo lang geleden zag ik de aankondiging van een landelijk waarnemingsproject, waaraan iedereen kan meedoen: Een wintertelling (van 15 december tot 15 maart) van vogels in achtertuinen - en ik denk dan gelijk: ook rond scholen. Dit project wordt georganiseerd door de Vereniging voor Veldbiologie KNNV, die al*

*eerder projecten organiseerde rond hommels, vliegezwammen en vlinders. Het aardige van zo'n laagdrempelig project is dat mensen beter gaan kijken in hun eigen omgeving en dat hun waarnemingen ingevoerd worden in een landelijke databank. Zodoende worden ze ook nog nuttig gebruikt en kom je als waarnemer ook te weten wat anderen ontdekt hebben. Mij schoot weer het artikel te binnen dat ik ooit schreef voor Pedomofose, voorganger van Mensen-kinderen, met bovenstaande titel.<sup>1</sup> Dat kan grotendeels nog dienst doen - ook los van het genoemde landelijke waarnemingsproject - en is hier op verschillende punten geactualiseerd. Op de internetsite [www.jenaplan.nl](http://www.jenaplan.nl) is onder 'Mensenkinderen' extra informatie te vinden, zowel achtergrondinformatie als lijsten waar je werkmateriaal kunt krijgen, internetadressen, etc.*

#### "Vogels kijken"

Aldus luidt de - wat provocerende - titel van het schoolplan van een Jenaplanschool.<sup>2</sup> Op de omslag staat een foto van een Boomkruiper op een berkenstam. Het voorwoord begint als volgt: 'Hij is inmiddels 32 jaar oud en komt nu terug naar zijn basisschool van vroeger. Hij heeft foto's meegenomen en praat warm over toen.

*"Ik weet nog dat we vogels gingen kijken in Park Weldam, met een verrekijker. Dat we elk voorjaar met een groepje onder leiding van een volwassene uitzochten welke vogels na de winter teruggekeerd waren. In welke boom ze zaten. Dat moesten we op een plattegrond noteren. Sindsdien heb ik altijd belangstelling gehad voor vogels. Dat ze terugkomen, elk voorjaar, dat geeft een soort vertrouwen. Het maakt dat je je deel voelt van een groter geheel. Een soort troost. Vogels komen altijd terug."*

Hier gaat het niet over vogels in het voorjaar, maar in de winter. De essentie is echter dezelfde: Stel je open voor de natuur om je heen, die zowel steeds terugkerende patronen kent, als wel verrassingen voor ons in petto heeft. Vogels hebben, net zoals alles in de natuur, steeds beide facetten - het vertrouwde en steeds terugkerende en het verrassende. Dat laatste met name - daar zit die Grote Bonte Specht opeens op de boom of voedertafel en hij kan ook zo weer wegvliegen. En, het is niet te geloven, daar zit een paartje Goudvinken. Wat een pracht! Zomaar, opeens. Vogels zijn bij uitstek

symbolen van de wilde natuur. Naast hun beweeglijkheid en fraaie uiterlijk is dat wat ze voor mensen zo aantrekkelijk maakt, zeker ook voor kinderen.

Je kunt leren er attent op te zijn. Het doet me denken aan het citaat van de Amerikaanse pedagoog David Hawkins, dat in het boek 'Jenaplan op weg naar de 21e eeuw'<sup>3</sup> het hoofdstuk over het leerplan inleidt, en dat ook heel goed past bij het hierboven geciteerde schoolplan:

'In een goede klas is er een essentieel gebrek aan voorspelbaarheid over datgene dat gaat gebeuren, niet omdat er geen controle is, maar juist omdat die controle er is die er moet zijn, juist omdat de groepsleid(st)er zijn of haar beslissingen baseert op het waarnemen van de kinderen, zoals ze nu in actuele situaties zijn, hun actuele problemen en interesses en de dingen die "onderweg" onverwacht gebeuren en die niemand kan voorzien. Daarbij moeten we trouwens bedenken dat belangstelling niet alleen uitgangspunt, maar ook resultaat van activiteiten in de school kan zijn. De planning van activiteiten door de groepsleid(st)er kan, als dat nodig is, altijd bijgesteld worden.... Iedereen weet dat de beste momenten in ons onderwijs altijd een gevolg waren van de een of andere onverwachte gebeurtenis, waardoor de aandacht gericht werd op nieuwe dingen of aspecten, die een vroegere interesse die uitgedoofd was weer tot leven wakte. Plotseling is het er. De vogel vliegt het raam binnen en dat is nou net het mirakel dat je nodig had. Dit wijkt nogal af van het stereotiepe beeld van de school waar je zo'n beetje

alles mag, omdat hier groepsleid(st)ers betrokken zijn, die pedagogisch en didactisch munt weten te slaan uit de onverwachte gebeurtenissen die "onderweg" plaatsvinden, maar ook uit hun eigen verantwoord opgezette werkwijze om de aandacht op iets nieuws te richten'.

Sommige mensen hebben (zien) nooit zo'n vogel in het raam, anderen wel. Die laatsten hebben daar feeling voor ontwikkeld. Hawkins zegt: 'The bird in the window is there for the prepared mind'.

In dit artikel gaan beeld en werkelijkheid in elkaar over, staan de activiteiten over vogels model voor een vorm van wereldoriëntatie waarbij open blijft wat er precies zal gebeuren, maar er wel een letterlijk uitnodigende omgeving gemaakt is voor de vogels en de kinderen, er een positieve gespannenheid is – 'the prepared mind'.

### Vragen oproepen voor onderzoek

De hieronder beschreven activiteiten rond de wintervoeding moeten worden opgevat als ideeën, waarmee de kinderen van alles kunnen doen, naar aanleiding waarvan vragen kunnen rijzen, die weer aanleiding geven tot verder onderzoek. De kern van de zaak is, dat zij een poos samen gericht bezig zijn met de vogels rond school en huis.

### Didactische opmerkingen

1. Vrijwel alle basisschoolkinderen zijn sterk geboeid door vogels. Het is 'spannend' om ze te observeren. Je hebt de vogels echter niet aan een touwtje, ze komen en gaan in hun eigen ritme en reagerend op hun eigen manier. Die 'vluchtigheid' stelt bepaalde eisen aan een 'vogeldidactiek', zeker bij ongeduldige kinderen die gewend zijn aan natuurfilms, waar je vogels een poos vol in beeld kunt zien en rustig kunt bekijken (en niet meer ziet hoeveel uren er niets of weinig te zien was). Een goede voorstructurering – zoals hier met de voedertafel – is daarom nodig.<sup>4</sup> Niet alle kinderen zullen – zeker in het begin – evenveel geduld en concentratie kunnen opbrengen. Ga ervan uit dat de kinderen die dat wel kunnen door hun enthousiasme vele anderen zullen 'besmetten'.
2. Een voedertafel kan gemakkelijk een concentratiepunt van vogels worden, die zich daar gemakkelijk laten observeren.
3. We helpen de vogels en hopen zo ook iets van 'mede-schepselijkheid' aan te kweken.
4. Kinderen kunnen via eigen waarneming een besef krijgen van de verscheidenheid in de levende natuur. Dit is een belangrijke doelstelling van natuuronderwijs en natuur- en milieueducatie. Zij kunnen vogeltypen (zaadeter, insecteneter enz.) en vogelsoorten al vroeg leren onderscheiden.
5. Het waarnemen van vogels kan gemakkelijk aanleiding geven tot gericht vragen stellen en proberen antwoorden te vinden: 'vraag het de vogels zelf maar', door gericht waarnemen en experimentjes te doen, experts te vragen ('navraagvragen') en ten slotte tertiaire bronnen te gebruiken ('naslagvragen'). Zo kan ook kritisch denken bevorderd worden, door het vergelijken van verschillende bronnen.
- 6 Er zijn vele aanknopingspunten voor gericht onder-

zoeken, beeldende vorming, techniek (dingen maken voor de voederplaats), teksten schrijven, rekenen, logisch denken, etc. Elk kind kan wel iets van zijn gading vinden en het is een bijzonder rijk thema.

- 7 Het is een rijke vormgeving van leerervaringen uit de ervaringsgebieden 'Het jaar rond' en wel de volgende leerervaringen: onderbouw 3 en 7; middenbouw 12; bovenbouw 13 en 14 en 'Omgeving en landschap', de leerervaringen: middenbouw 1 en 3; bovenbouw 5 en 6.

### Mogelijke aanleidingen/beginsituaties

- a. De landelijke wintervogeltelling – eventueel op een speelse wijze geïntroduceerd in weeksluiting of – opening.
- b. Een wandeling of een opdrachttocht, waarbij verkend wordt welke vogels in de omgeving van de school leven.
- c. Er wordt een dode vogel gevonden.
- d. Verhalen of vragen over het voeren van de vogels thuis, bijvoorbeeld in de maandagmorgenkring.

Tijdens een kringgesprek, waarin dit aan de orde komt, kan de groepleid(st)er voorstellen (ook) bij de school vogels te gaan voeren en aan de telling mee te doen. Als niet alle kinderen enthousiast zijn, kan er alleen met de wel enthousiasten verder worden gewerkt. Waarschijnlijk zal de groep van enthousiastelingen dan steeds groter worden.

### Inrichting voederplaats

Beginvraag: "Waar leggen we het voer neer?"

Als de kinderen allerlei mogelijkheden noemen, vraag dan naar het WAAROM, naar de voordelen en nadelen. Belangrijke zaken, die de kinderen in dit verband vaak vergeten zijn rust en gevaar van de kant van katten en spervuurs.

- a. Rust – Dit ontdekken de kinderen zelf wel, als zij de voertafel op een niet-rustige plaats neerzetten en er komt nauwelijks een vogel op af of de dieren die het wel proberen worden snel opgeschrikt.
- b. Katten – de groepleid(st)er laat, indien nodig, alleen maar het woord 'katten' vallen en de kinderen zullen waarschijnlijk ook die factor laten meespelen in hun beslissing. Nu kan de groepleid(st)er eventueel de voedertafel als veiliger voederplaats voorstellen (als dat al niet door de kinderen is gedaan). De plaatsing daarvan is ook een punt van discussie. Let ook op bomen, katten kunnen vanaf een dikke tak op de tafel springen! Eventuele dunnere takken zijn geen bezwaar. Daar kunnen we integendeel van alles aanhangen!

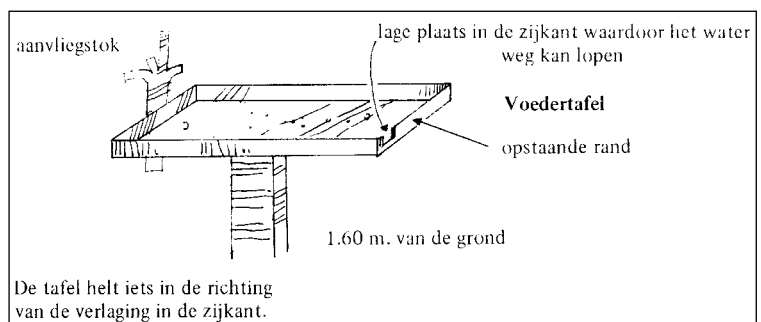

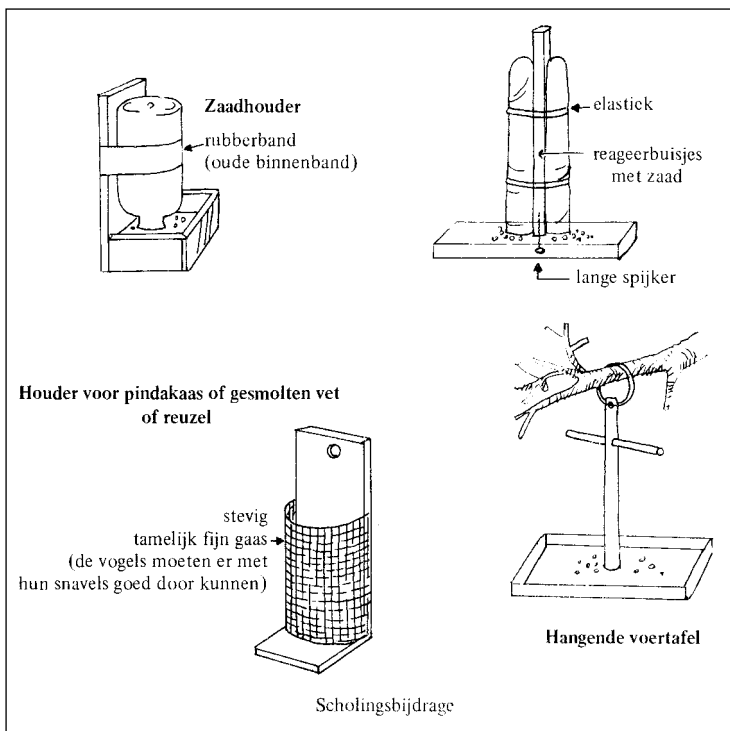

- c. Sperwers: Deze roofvogel komt laag aanvliegen en vliegt vlak over de voedertafel, intussen met zijn klauwen een prooi grijpend, in de vlucht. De voedertafel wordt aantrekkelijker voor bezoekers als er in de buurt een bosje is waar ze in kunnen wegduiken. Sperwers worden overigens al vaak ver van tevoren 'aangekondigd' door de alarmkreten van eksters of gaaien die hoog in de bomen op de uitkijk zitten.
- d. Strooi ook voer op de grond, er zijn vogels die het liefst op de grond eten.

Er moet hier beslist worden of we de kinderen dit alles zelf laten uitvinden, met het bezwaar dat het (te) lang duurt voordat het boeiend wordt, met verschillende vogelsoorten op en rond de voedertafel, of dat de groepsleid(st)er hier informatie geeft die sneller tot een voor de kinderen aantrekkelijk resultaat leidt.

Er moet ook rekening mee gehouden worden dat het een aantal dagen duurt voordat de vogels de voederplek ontdekt hebben. Vogels wennen heel snel aan gestrooid voedsel, zeker als er op een vast tijdstip gevoerd wordt, en zullen er dankbaar gebruik van maken. Voer het liefst in de ochtenduren op een vast tijd en later op de dag nog een keer. Begin met de 'officiële' telling pas een week nadat de voederplaats is ingericht.

De voedertafel kan zo gemaakt worden, dat hij elke avond binnengehaald kan worden. Daarvoor zijn verschillende mogelijkheden beschikbaar. Op mijn eigen school heb ik destijds met de kinderen een betonnen voet met een buis erin gemaakt. In die buis kwam de paal van de voedertafel te staan. De voet van een parasol kan hier ook dienst doen.

Het verdient aanbeveling enkele 'voerapparaten' te kopen en/of te maken. Het laatste is een fraaie taak binnen 'techniek'.

De voorraad voedsel kan zo groter zijn en vooral zaad wordt minder snel overal heen verspreid.

Ruim 's avonds overtollig voedsel op. Anders lokt men ratten en muizen aan.

## Wat voeren we?

De kinderen hebben hier zelf ook wel ideeën over en ervaringen mee opgedaan, die besproken worden. Belangrijk is dat we geen voedselresten met zout erin (behalve dan in brood) neerleggen. Ook kan er met voedsel en voedselvoorkeur geëxperimenteerd worden. Maar voor de keuze van voedsel zullen we toch in de eerste plaats op deskundigen moeten afgaan. Er valt verder nog genoeg zelf uit te zoeken. Zie over aan te bieden voer de extra informatie op internet.<sup>5</sup>

## Welke vogelsoorten komen er?

Zorg ervoor dat de voederplaats zo waar te nemen is, dat de vogels ongestoord hun gang kunnen gaan. Dat is een aardig probleem voor de kinderen om een oplossing voor te vinden.

Welke vogels komen op de voederplaats? We kunnen een soortenlijst maken:

| datum | vogelsoorten |
|-------|--------------|
| 21-2  | <i>h m</i>   |
| 22-2  | <i>h k s</i> |
| 23-2  | <i>s m</i>   |

*k = koolmees*  
*h = huismus*  
*m = merel*  
*s = spreeuw*  
*etc.*

Hiernaast kan een totaalijst bijgehouden worden van alle waargenomen soorten, met achter de voor de kinderen bijzondere soorten de datum waarop deze werd(en) waargenomen.

Voorbeeld:

1. huismus
2. merel
3. spreeuw
4. koolmees
5. pimpelmees (21 Februari 2002)
6. kokmeeuw



## Herkennen en op naam brengen kan op verschillende manieren gebeuren:

- Het direct herkennen door het vergelijken met platen. Voor de meeste soorten zal dit niet moeilijk zijn, al is het goed dat kinderen elkaars oordeel checken, elkaar vertellen waaraan zij (menen te) zien dat het om die en die soort gaat en het met elkaar eens worden.
- Het gebruik van een 'zoekkaart'- een pijlschema met kenmerken en keuzemogelijkheden. Voorwaarde is wel dat het dier lang genoeg blijft zitten. En niet alle waargenomen vogels zullen erop staan.
- Een vogel die niet op plaat of zoekkaart staat kan opgezocht worden in een vogelboek. Maar dan moet er wel een beschrijving gemaakt worden – het opzoeken zal, zeker in het begin van het project – vaak achteraf plaatsvinden, als de vogel alweer gevlogen is.
- Als de waarnemingen ook visueel vastgelegd worden – door tekeningen of afbeeldingen van de waargenomen soorten (zie verderop) – kan daarop steeds gemakkelijker teruggegrepen worden en zien kinderen ook snel 'die hebben we nog niet gehad hier'.

Het beschrijven van een vogel kan met eigen taal gebeuren – het zoeken van woorden voor wat je ziet is

een waardevolle activiteit – en aan de hand van een tekening van een vogel met daarbij begrippen. Dergelijke schema's staan in elk vogelboek – ook bijvoorbeeld in 'De kleine vogelgids' (uitg. Ploegsma). Het benoemen van de kleuren is daarbij een hoofdstuk apart, met een eigen taal. Probeer bijvoorbeeld maar eens te beschrijven welke kleuren een huismus allemaal heeft!

### Vrouwtjes en mannetjes, jongen en volwassen dieren

Is er verschil tussen vrouwtjes en mannetjes? En tussen jongen en volwassen dieren? En zo ja, kunnen we dat ook zien? Komen er meer mannetjes dan vrouwtjes, jongen of volwassen dieren?

### Hoe bewegen ze zich voort?

Op de grond: hippen of lopen? In de lucht: vliegen ze recht uit of in een golvende vlucht? Is de manier van voorbewegen kenmerkend voor de soort?

### Kan je een vogel als individu herkennen?

Komen dezelfde vogels vaker terug? Deze vraag is alleen te beantwoorden als je individuele dieren kunt herkennen en dit is bijna onmogelijk. Elk dier is verschillend van een ander dier. Soortgenoten herkennen elkaar individueel, maar het is voor ons zelden weggelegd om bijvoorbeeld een individuele koolmees te herkennen – 'daar heb je hem weer', tenzij je ze merkt, zoals onderzoekers doen, bijvoorbeeld met kleurringen. Merels zijn soms als individu te herkennen – bijvoorbeeld aan een witte staartpen. Die krijgen dan ook prompt een eigen naam.

### Wat gebeurt er in een half uur?

Een kind of enkele kinderen maken een verslag over een half uur waarnemen:  
Bijvoorbeeld

| Tijd          | Wat er op de voedertafel gebeurde         |
|---------------|-------------------------------------------|
| 2 uur         | Koolmees op voedertafel, eet van het zaad |
| 1 min. over 2 | Huismus jaagt koolmees weg                |

### Wat eten de vogels graag?

Kinderen kunnen proberen om gedurende een half uur (zie hiervoor) te letten op wat verschillende soorten eten en dat in een tabel noteren. Op onderstaande manier, in twee kolommen.

| Soort voedsel | Soorten vogels |
|---------------|----------------|
|               |                |
|               |                |
|               |                |

Of op een andere manier opgeschreven (een tabel met twee ingangen):

| Soorten voedsel | Koolmees | huismus | spreeuw | Merel |
|-----------------|----------|---------|---------|-------|
|                 | +        | +       | -       | -     |
|                 | +        | -       | +       | -     |



Wellicht kunnen de kinderen ook experimenten met nieuwe soorten voedsel. Laat ze eens een 'eerlijk' experiment bedenken en uitvoeren.

### Wie is de baas?

Er kan ook gelet worden op het feit dat bepaalde soorten vogels andere verjagen. De kinderen kunnen een lijst maken van 'brutale' vogels, die andere wegjagen en 'schuwe' vogels die zich gauw laten verjagen. Hoe zit dat tussen soorten onderling? Of zijn er – binnen een bepaalde soort – individuen die de baas zijn? Laat de kinderen een schema of schema's voor dit onderzoekje bedenken! Welke soorten vogels zitten liever op de grond dan op de tafel?

### Kleurvoorkeur?

Een onderzoek naar de voorkeur voor kleuren kan aardig uitgelokt worden door het feit dat de vogels een afkeer hebben van wit en dat van witte schoteltjes minder wordt gegeten dan van gekleurde. Laat de kinderen eens een experiment ontwerpen! Een mogelijkheid is eierdozen in bakjes uiteen te halen en die in verschillende kleuren te schilderen.

### Hoeveel vogels zien we?

Voor de landelijke wintertelling moet elke dag vijf minuten geteld worden, op een vaste tijd elke dag. In het project op school kan ook vaker geteld worden. Hoe vaak en hoe lang moet je tellen om een goed beeld te krijgen? De hele dag? Dat is teveel en ook saai op den duur. Maar hoe dan? Waarom zou je op vaste tijden per dag moeten tellen, zoals ze van het landelijke project willen?

Het beste kan op vaste tijden geteld worden, elke keer even lang. De resultaten verwerken in een grafiek op ruitjes- of millimeterpapier: een histogram of staafgrafiek (histo = balk)

Opmerking: eventueel kunnen ook vogelfiguurtjes gebruikt worden (stempel!) in plaats van kruisjes. Elke vogel is gerepresenteerd door een x of andere figuur.

Na bijvoorbeeld 10 dagen kunnen we een verzamelgrafiek maken van een vogelsoort:

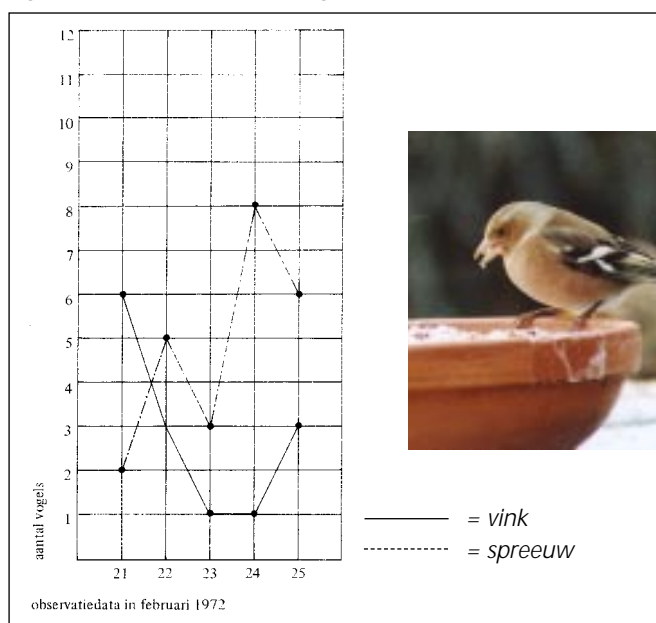

|                 |         |       |         |  |  |  |
|-----------------|---------|-------|---------|--|--|--|
| xxxx            | xxxxxxx | xxxx  | xxxx    |  |  |  |
| koolmees        | vink    | merel | spreeuw |  |  |  |
| Datum: 22 febr. |         |       |         |  |  |  |

|          |          |          |          |  |  |  |
|----------|----------|----------|----------|--|--|--|
| xxxx     | xxxxxxx  | xxxx     | xxxx     |  |  |  |
| 21 febr. | 22 febr. | 23 febr. | 24 febr. |  |  |  |
| koolmees |          |          |          |  |  |  |

Laat de kinderen hun observaties ook eens in een lijngrafiek vastleggen! Bijvoorbeeld het bezoek van een vogelsoort aan de voedertafel in de schoolweek van 21 t/m 25 Februari. De kinderen die dat willen doen krijgen een blaadje met grote ruitjes van 1 cm<sup>2</sup>: Ze trekken twee lijnen langs de voorgetekende hokjeslijnen, zodat ze loodrecht op elkaar komen te staan. Langs de horizontale lijn komt aan het einde van elk hokje een getal van 1 tot b.v. 12 (dat hangt van het grootste aantal kruisjes in de staafgrafiek – zie hierboven rechts – af. Geef de kinderen deze aanwijzingen niet, maar laat ze zelf naar de vorm van het grafiekveld zoeken!).

### Hoe komt het dat er opeens veel meer komen?

Er komen opeens grote aantallen vogels. Hoe komt dat? Een belangrijke vraag: is er verband met het weer? Samen met de tellingen kunnen we ook een weersoverzicht bijhouden. Vooral de temperatuur en de aard van de neerslag zijn van belang. De temperatuur kan weer in een grafiek verwerkt worden.

### Verdere mogelijkheden

- Nagaan wat de vogels in de natuur eten – in de zomer en in de winter – en dat vergelijken met het voedsel nu. Vraag: Hoe kunnen we dat handig opschrijven (de kinderen erover na laten denken en ze voorstellen laten doen!).
- Kijken naar de snavels.  
Dikke snavels – zaadeters (klopt dat met onze waarnemingen?)  
Dunne snavels – insecteneters (wat eten die nu?)

Er komen vrijwel zeker nieuwe vragen, die naar analogie van de gegeven voorbeelden uit te werken zijn. Die voorbeelden geven trouwens alleen maar mogelijkheden aan. Laat de kinderen zoveel mogelijk zelf hun problemen oplossen! Een hint hier en daar en vooral steeds weer vragen:

HOE WEET JE DAT? WEET JE DAT ZEKER? HOE KUN JE DAT TE WETEN KOMEN?

Deze vragen zijn voor de kinderen een belangrijke steun.

### Wat maken we ervan? – mogelijkheden voor expressie

#### Beeldende expressie

- Er kan een groot schilderstuk gemaakt worden met een voederplaats erop, wat bomen en nog veel meer
- Daarop kunnen vogels worden geplakt die de kinderen eerst hebben getekend, gekleurd en uitgeknipt.

- Reliëfs maken van vogels in klei.
- Knipsels maken, bijvoorbeeld voor een eigen vogelboekje.
- Natekenen vogels uit een boek (= niet overtrekken!) – verhoudingen, vormen, kleuren. Schilderen van vogels in allerlei technieken.

#### Taalexpressie

- Vrije teksten over belevingen met vogels.
- Dialogen tussen twee vogels over de mensen.
- Gedichtjes over vogels schrijven.
- Gedichtjes over vogels laten opzeggen – eventueel opschrijven in een eigen vogelboekje.

#### Vogelboek maken

Individueel of groepsgewijs kunnen de kinderen een boekje maken, waarin alle verslagen, tekeningen en verhalen enz. een plaats krijgen. Eventueel wordt er een gezamenlijk vogelboek gemaakt door de hele groep, waaraan individuele kinderen en/of subgroepjes een bijdrage leveren; er moet dan wel uit de leerlingen – oudere en jongere – een redactie aangesteld worden, die alles samenvoegt tot een mooi en overzichtelijk geheel. Laat de kinderen er een titel voor bedenken. Het komt in het documentatiecentrum, als bron voor volgende onderzoekers. Zie voor verdere suggesties en bronnen website [www.jenaplan.nl](http://www.jenaplan.nl) en [www.wintervogeltelling.nl](http://www.wintervogeltelling.nl)

#### EINDNOTEN

<sup>1</sup> Vraag het de vogels zelf maar. *Pedomorfose* nr. 12, februari 1972. De titel verwijst naar de reeks artikelen die in *Pedomorfose* verscheen als vervolg op de 'klassieker' van Jos Elstgeest – Vraag het de mierenleeuw zelf maar. Dit laatste is ook opgenomen in de *Algemene Map van de materialen van het project Wereldoriëntatie Jenaplan (SLO, nu uitgegeven door de NJPV, zie [www.jenapl.nl](http://www.jenapl.nl))*. Andere artikelen uit de reeks in *Pedomorfose*: 'Vraag het de cavia zelf maar' (nr. 11, okt. 1971) en 'Vraag het de rupsen zelf maar' (nr. 13, mei 1972).

<sup>2</sup> *Schoolplan van De Hoeve in Hoevelaken.*

<sup>3</sup> Kees Both – *Jenaplan op weg naar de 21e eeuw. CPS Amersfoort, 1997. p. 117. Te bestellen via [www.jenaplan.nl](http://www.jenaplan.nl)*

<sup>4</sup> De eerder geciteerde school structureerde de vogelwaarnemingen ook sterk bij het karteren van zingende vogels in het voorjaar: beperking tot een zestal soorten die op zang en uiterlijk goed uit elkaar te houden zijn (met uitbreidingsmogelijkheden), een week voorbereiding met een speelse inscholing van uiterlijk en zang van deze zes soorten en van het gebruik van de verrekijker, duidelijke kaarten om zingende dieren in te tekenen, een aantal jaren achtereenvolgend hetzelfde project doen waarbij in de stamgroep oudere kinderen het al eerder hebben mee-gemaakt en er vergeleken kan worden met vorige jaren, etc.

<sup>5</sup> De tekst van het artikel en de extra informatie staan tot eind januari 2004 op de website. Er wordt aanbevolen om dat materiaal te downloaden en uit te printen en dan, samen met een kopie van dit artikel, op te bergen in de WO-map van 'Het jaar rond' of in de kast met WO-thema's.

